

Ex. 1

PORTA
VERTICAL

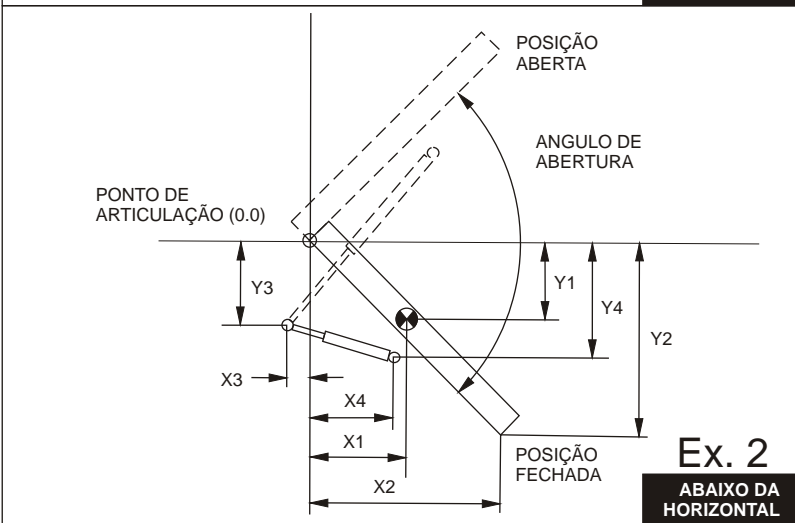

Ex. 2

ABAIXO DA
HORIZONTAL

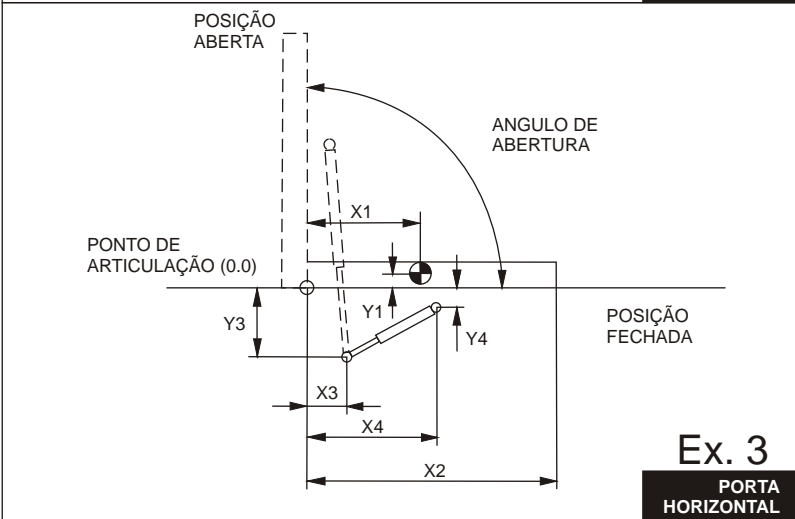

Ex. 3

PORTA
HORIZONTAL

Nome: _____

Empresa: _____

Tel.: () _____

E-mail: _____

Exemplo Nº _____

Obs.: _____

1. Indique o exemplo que mais se identifica com sua aplicação ou nos envie o desenho via fax ou por e-mail.

2. Baseado nas ilustrações informe os dados abaixo.

- PCG (Posição Centro de Gravidade) : X1= _____ Y1= _____
- Tampa (Posição Fechada) : X2= _____ Y2= _____
- Angulo de abertura : _____ °
- Peso da Porta (ou Braço) : _____ Kg.
- Pontos de Fixação : _____ na Caixa (ou parte fixa) : X3= _____ Y3= _____
 na Tampa : X4= _____ Y4= _____

A Magral reserva-se o direito de promover alterações sem aviso prévio.